

ELS80

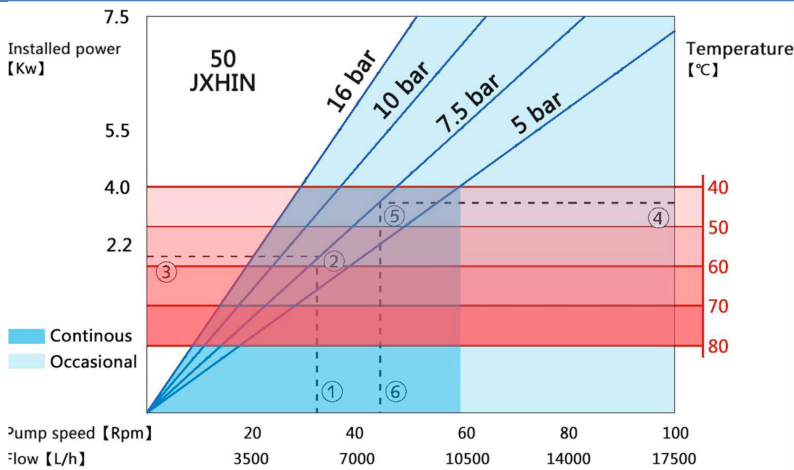

Parâmetros técnicos principais
 Altura autoescorvante m-9,5
 partícula máxima diâmetro (mm) 13,3
 Cliber tamanho (polegadas) 3
 Potência do motor kW7,5/11
 Tensão Nominal V 220/380
 Velocidade nominal r/min 35
 Capacidade L 11,7
 Vazão nominal L/h 24500
 Max Vazão L/H 42000
 Bar de pressão máxima 16
 Cabeça Máxima m 160

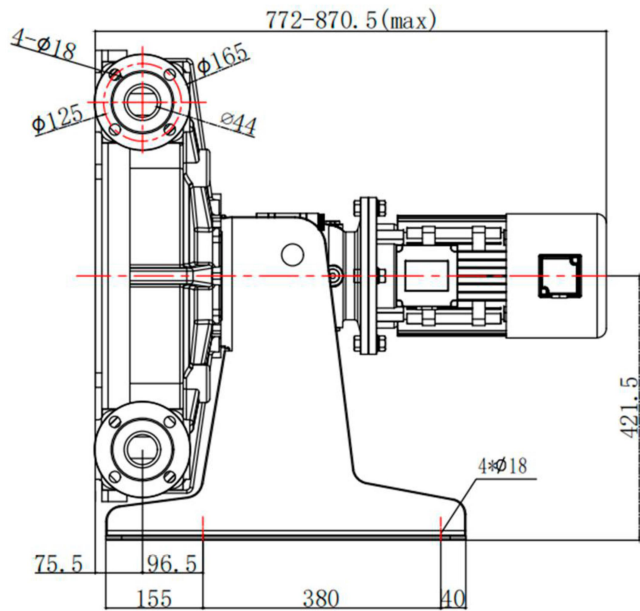
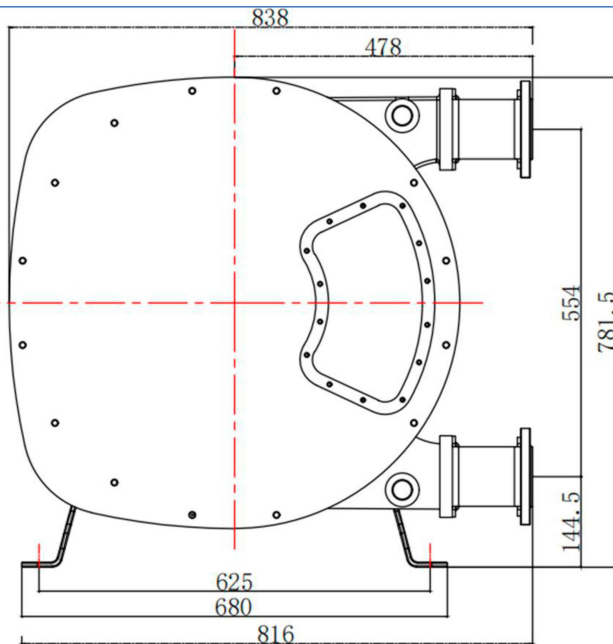

Material da bomba:
 Liga de alumínio, ABS, aço Stanley, ferro

Material da Mangueira:
 NR EPDM
 NBR CSM
 F-NR F-NBR

Os outros parâmetros
 Peso: 900kg
 Dosagem de óleo lubrificante: 30L